



ESELED CONSULTING
GAMAS DE PRODUCTO

MÁXIMA CALIDAD Y EFICIENCIA EN ILUMINACIÓN LED



GAMA VIAL

GAMA VIAL

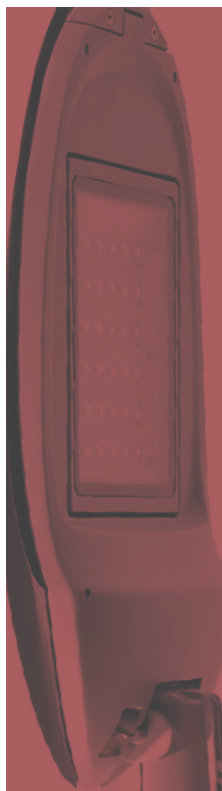

GAMA VIAL 3

GAMA ESE 4

GAMA MYA 6

GAMA MINNI 7

GAMA CASCAIS 8

BOMBILLA BULCO 10

GAMA FERESE 11

GAMA INDUSTRIAL 13

GAMA ESI 14

GAMA TUBOS 17

TUBOS EC 18

TUBOS POWER 18

TUBOS POWERFULL 19

PANTALLA ESTANCA 19

GAMA BALIZAS 21

BALIZA MARINOX 22

BALIZA MARINOX DUO 22

BALIZA MARINOX L90 22

BALIZA POWER 23

GAMA OFICINAS 25

PANTALLA LINEAL 26

DOWNLIGHT POWER 26

RETROFIT 28

GAMA SFIT 29

GAMA GASOLINERAS 29

GAMA ESE



- Tipo de **protección óptica IP67**.
- Cuerpo de **aluminio extruido**, acabado **anodizado**.
- **IK10**.
- **Clase II**.
- Tapas disponibles en **cualquier color de la gama RAL bajo pedido**.
- Temperatura de color standard **4000K**.
- Bajo demanda entre **3000K y 6000K**.
- Dimensiones (Lx255x95)**.
- Disponibilidad de **sensores crepuscular y/o presencia**.
- **Diversas posibilidades de montaje**.
- Temperatura de funcionamiento, desde **-35 ° C hasta 55 ° C**.
- **Constant light output function (CLO)**.

SOPORTE BRAZO ARTICULADO



ANCLAJE



ÓPTICAS DISPONIBLES

LENTE 360 °

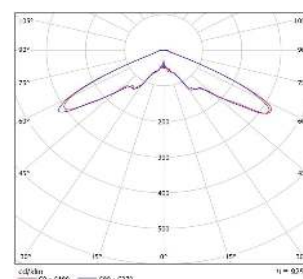

VIAL T2

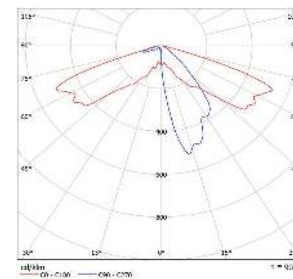

VIAL

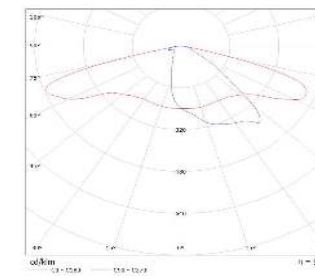

Más ópticas disponibles bajo pedido

CARACTERÍSTICAS

MODELO	NºLED	PESO (Kg)	LONGITUD (mm)	INTENSIDAD (mA)	POTENCIA REAL (W)*	FLUJO LUMINOSO REAL (Lm)	RENDIMIENTO POR LUMINARIA (Lm/W)
ESE I	12	4,60	250	500 700	19,975 28,35	2,681 3,530	134,2 124,5
ESE II	24	4,61	250	500 700	40 55	5,368 6,848	134,2 124,5
ESE III	36	5,03	300	500 700	59 81	7,918 10,085	134,2 124,5
ESE IV	48	6,23	400	500 700	80 110	10,736 13,695	134,2 124,5
ESE V	60	7,44	442	500 700	98 135	13,034 16,808	134,2 124,5
ESE VI	72	7,86	520	500 700	117 163	15,561 20,294	134,2 124,5
ESE VIII	96	9,81	675	700	215	26,768	124,5
ESE XVI**	192	20,10		700	430	53,536	124,5

*Incluidas las pérdidas producidas por el driver

**Medidas ESE XVI 675x510x95

POSIBILIDAD DE MODIFICAR EL NÚMERO DE MÓDULOS LED BAJO PEDIDO

CONSULTAR PLAZO DE GARANTÍA EXTENSIBLE



COMPONENTES

Máxima calidad en cada detalle



1

Driver diseñado y fabricado por **Tridonic**. Voltaje de entrada **198-264V AC**. Corriente de salida constante hasta **1050 mA**. Configuración y regulación flexible a través de **DALI, ready2mains, U6Me2 y I-select2**. Protección contra **cortocircuito, circuito abierto, sobretensiones y sobrecalentamientos**, que incorporan un sistema de **Protección Térmico** que apaga la luminaria si se alcanza una temperatura crítica determinada (100 C °). Incluye **protección contra sobretensiones de hasta 10 kV**. **Constant Light Output Funktion (CLO)**.

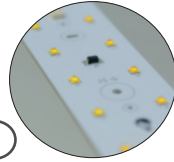

2

Módulos de 12 led **diseñados y fabricados en España**. Disponen de un **conector rápido para su fácil montaje y reposición**. Eficiencia del módulo de hasta **185 lumen/W**. **Protegidos contra corrientes electrostáticas**. El sistema óptico está certificado con **IP67**. Los niveles de luz de las luminarias se pueden personalizar variando la cantidad de módulos led o adaptando el rendimiento al ajustar la intensidad de corriente al valor deseado.

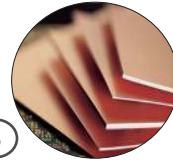

3

Soporte de la fuente de alimentación en **FR4**, sintetizada a partir de una **fibra de vidrio** impregnada a altas temperaturas y presión, con **resina epoxi**. Este material aislante presenta una excelente resistencia mecánica y dieléctrica especial para ambientes **húmedos y/o agresivos**.



4

Junta de **EPDM** flexible, diseñada para asegurar la **estanqueidad** y unas condiciones **óptimas** dentro de la luminaria.

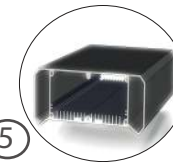

5

Perfil de **aluminio extruido anodizado** diseñado para mejorar la gestión térmica.



6

Compensador de presión estanco **IP68** para **evitar la condensación** en el interior de la luminaria.

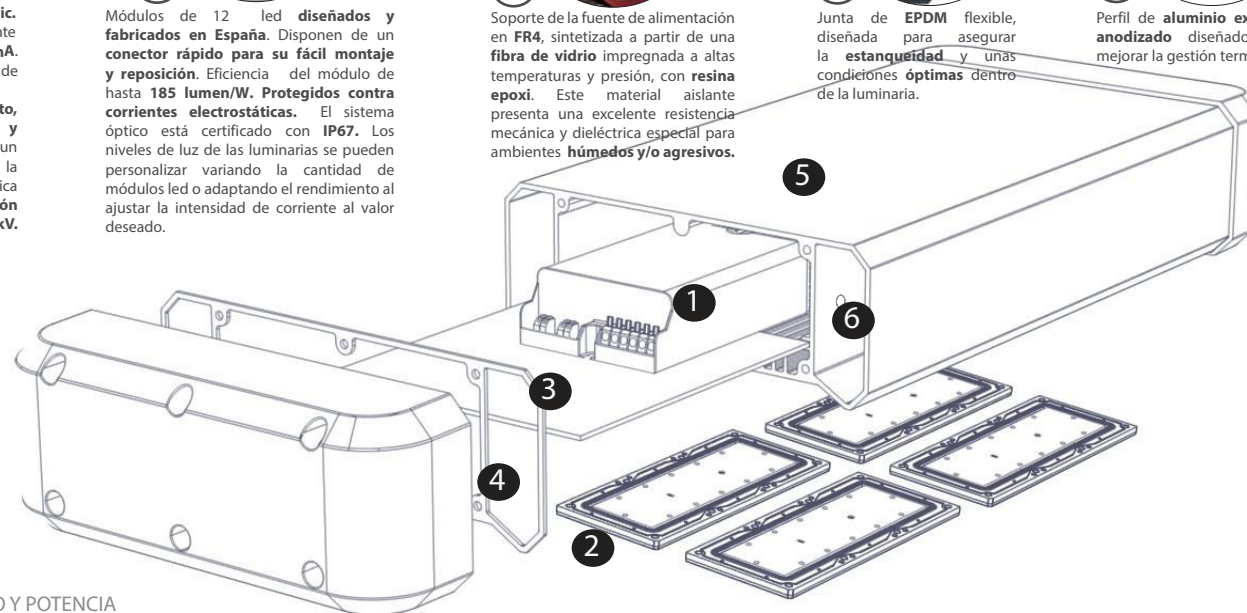

UBICACIÓN

REFERENCIAL PARA CADA MODELO Y POTENCIA
INTENSIDAD 500 mA

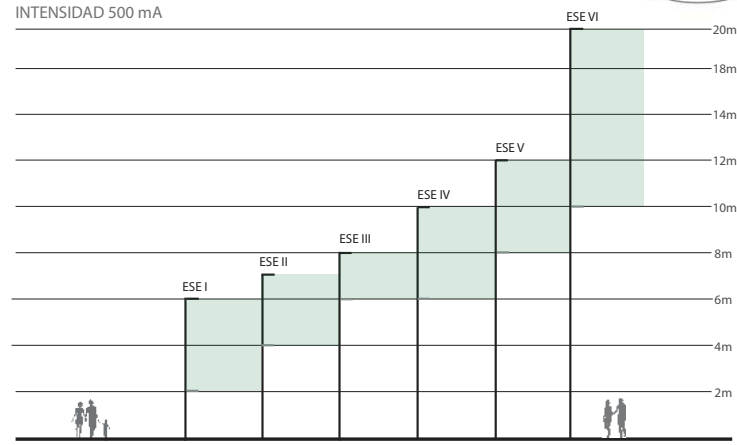

INTERDISTANCIA	27m	28m	33m	30m	33m	ESPECÍFICO
ANCHO DE VÍA	5m	7m	9m	9m	9m	ESPECÍFICO
TIPO DE VÍA	M5	M4	M4	M3	M3	ESPECÍFICO

REGULACIÓN

OPCIONAL

Sensores



Sensor crepuscular y de presencia basado en la tecnología por infrarrojos que determina el cambio de fuentes de calor, o bien, detectores de movimiento basados en la diferencia de frecuencias.

Panel táctil

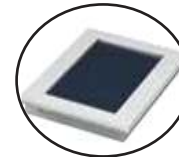

El panel táctil de Tridonic permite controlar de forma manual grupos de luminarias y escenas luminosas mediante una sencilla interfaz.

Programador



Control automático con la **función chronostep** que calcula el encendido y el apagado de las luminarias en los últimos 3 días.

Control remoto

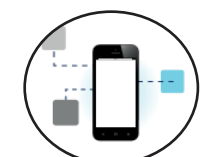

Posibilita un control inalámbrico a través de una tableta o smartphone, mediante router WIFI estándar.

GAMA MYA



- Tipo de **protección óptica IP67**.
- Cuerpo de **aluminio fundido**.
- **IK10 en módulo led**.
- **Clase II**.
- Temperatura color standar **4000K**. Bajo demanda entre **3000K y 6000K**.
- Temperatura de funcionamiento, desde **-35° C hasta 50° C**.
- Disponibilidad de **sensores crepuscular y/o presencia**.
- **Driver Tridonic con multitud de funciones y curvas de regulación**
- **Constant light output function (CLO)**.

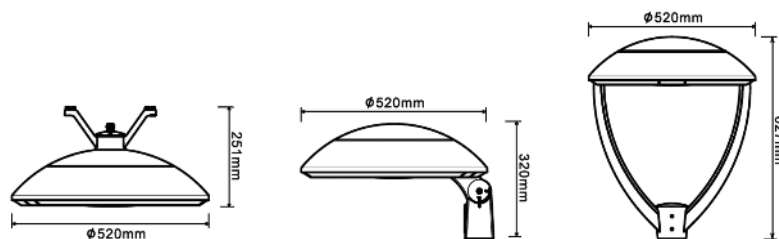

SOPORTE BRAZO ARTICULADO



ÓPTICAS DISPONIBLES

LENTE 360 °

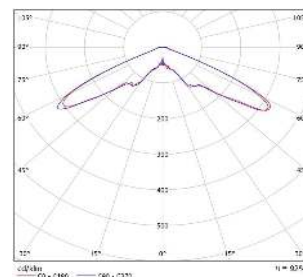

VIAL T2

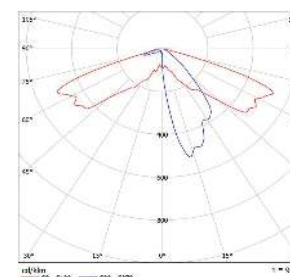

VIAL

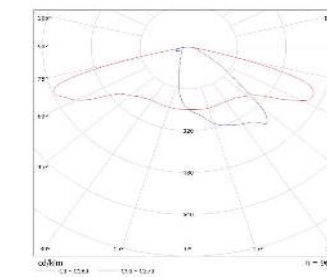

Más ópticas disponibles bajo pedido

CARACTERÍSTICAS

MODELO	Nº LED	INTENSIDAD (mA)	POTENCIA REAL (W)*	FLUJO LUMINOSO REAL (Lm)	RENDIMIENTO POR LUMINARIA (Lm/W)
MYA I	12	500 700	19.975 28.35	2.681 3.530	134,2 124,5
MYA II	24	500 700	40 55	5.368 6.848	134,2 124,5
MYA III	36	500 700	59 81	7.918 10.085	134,2 124,5

*Incluye las pérdidas producidas por el driver

CONSULTAR PLAZO DE GARANTÍA EXTENSIBLE



GAMA MINNI



- Tipo de **protección óptica IP67**.
- Cuerpo de **aluminio de inyección**.
- **IK10 en módulo led**.
- **Clase II**.
- Temperatura de color standard **4000K**.
- Bajo demanda entre **3000K y 6000K**.
- Disponibilidad de **sensores crepuscular y/o presencia**.
- **Diversas posibilidades de montaje**.
- Temperatura de funcionamiento, desde **-35 ° C hasta 50 ° C**.
- Protección contra sobretensiones de **10kV**.
- **Medidas 616*186*260mm**.
- **Constant light output function (CLO)**.

Regulación opcional:

- Sensores **crepusculares y de presencia**.
- **Panel táctil** de control.
- **Programador y control automático**.
- **Control remoto**.

CONSULTAR PLAZO DE GARANTÍA EXTENSIBLE



ÓPTICAS DISPONIBLES

LENTE 360 °

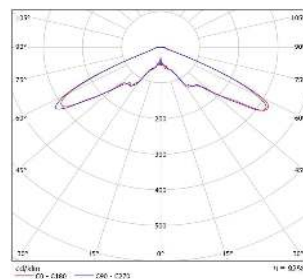

VIAL T2

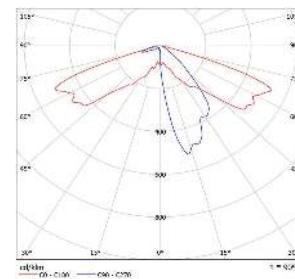

VIAL

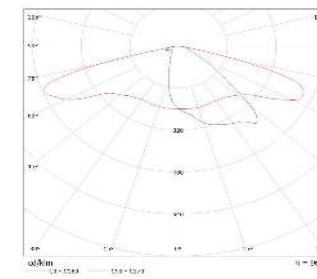

Más ópticas disponibles bajo pedido

CARACTERÍSTICAS

MODELO	Nº LED	INTENSIDAD (mA)	POTENCIA REAL (W)*	FLUJO LUMINOSO REAL (Lm)	RENDIMIENTO POR LUMINARIA (Lm/W)
MINNI I	16	350 700	20 36	2.820 4.482	141,0 124,5
MINNI II	32	350 700	36 70	5.076 8.715	141,0 124,5
MINNI III	64	350 700	70 136	9.870 16.932	141,0 124,5

*Incluye las pérdidas producidas por el driver

GAMA CASCAIS



- Tipo de **protección óptica IP67**.
- Cuerpo de **aluminio extruído anodizado**.
- **IK10**.
- **Clase II**.
- Disponible en **cualquier color de la gama RAL bajo pedido**.
- Bajo demanda entre **3000K y 6000K**.
- Disponibilidad de **sensores crepuscular y/o presencia**.
- **Posibilidad de regulación y telegestión**.
- **Perfil reforzado**.
- Compatible con **soportes, sujeciones estándar y fijaciones**.
- Disponible en **doble brazo**.
- **Constant light output function (CLO)**.

SOPORTE Y FIJACIÓN

RÍGIDO DE ALUMINIO EXTRUÍDO ANODIZADO

DISPONIBLE ANODIZADO O LACADO EN CUALQUIER COLOR DE LA GAMA RAL

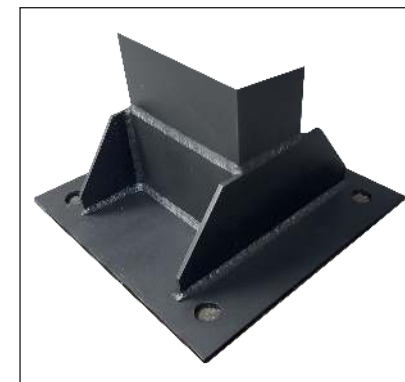

ÓPTICAS DISPONIBLES

LENTE 360°

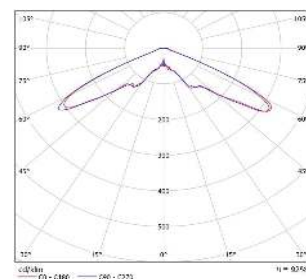

VIAL T2

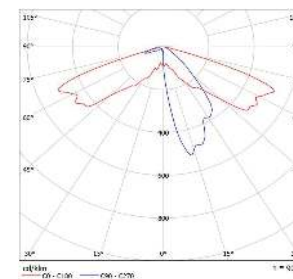

VIAL

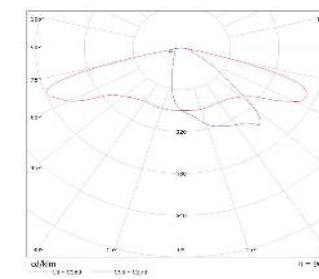

Más ópticas disponibles bajo pedido

CARACTERÍSTICAS

MODELO	NºLED	ALTURA** (m)	INTENSIDAD (mA)	POTENCIA (W)*	FLUJO LUMINOSO REAL (Lm)	RENDIMIENTO POR LUMINARIA (Lm/W)
CASCAIS I	12	6	500 700	19,975 28,35	2.681 3.530	134,2 124,5
CASCAIS II	24	6	500 700	40 55	5.368 6.848	134,2 124,5
CASCAIS IV	48	6	500 700	80 110	10.736 13.695	134,2 124,5

**Consultar bajo pedido diferentes alturas.

*Incluye las pérdidas producidas por el driver.

CONSULTAR PLAZO DE GARANTÍA EXTENSIBLE



COMPONENTES

Máxima calidad en cada detalle



1

Driver diseñado y fabricado por **Tridonic**. Voltaje de entrada **198-264V AC**. Corriente de salida constante hasta **1050 mA**. Configuración y regulación flexible a través de **DALI, ready2mains, U6Me2 y I-select2**. Protección contra **cortocircuito, circuito abierto, sobretensiones y sobrecalentamientos**, que incorporan un sistema de **Protección Térmico** que apaga la luminaria si se alcanza una temperatura crítica determinada (100 C°). Incluye **protección contra sobretensiones de hasta 10 kV. Constant Light Output Funktion (CLO)**.

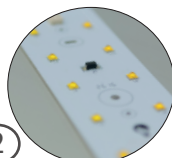

2

Módulos de 12 led **diseñados y fabricados en España**. Disponen de un **conector rápido para su fácil montaje y reposición**. Eficiencia del módulo de hasta **185 lumen/W. Protegidos contra corrientes electrostáticas**. El sistema óptico está certificado con **IP67**. Los niveles de luz de las luminarias se pueden personalizar variando la cantidad de módulos led o adaptando el rendimiento al ajustar la intensidad de corriente al valor deseado.

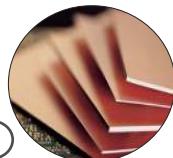

3

Soporte de la fuente de alimentación en **FR4**, sintetizada a partir de una **fibra de vidrio** impregnada a altas temperaturas y presión, con **resina epoxi**. Este material aislante presenta una excelente resistencia mecánica y dieléctrica especial para ambientes **húmedos y/o agresivos**.



4

Junta de **EPDM** flexible, diseñada para asegurar la **estanqueidad** y unas condiciones **óptimas** dentro de la luminaria.

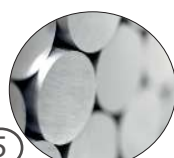

5

Placa soporte de la óptica de **aluminio extruido**.

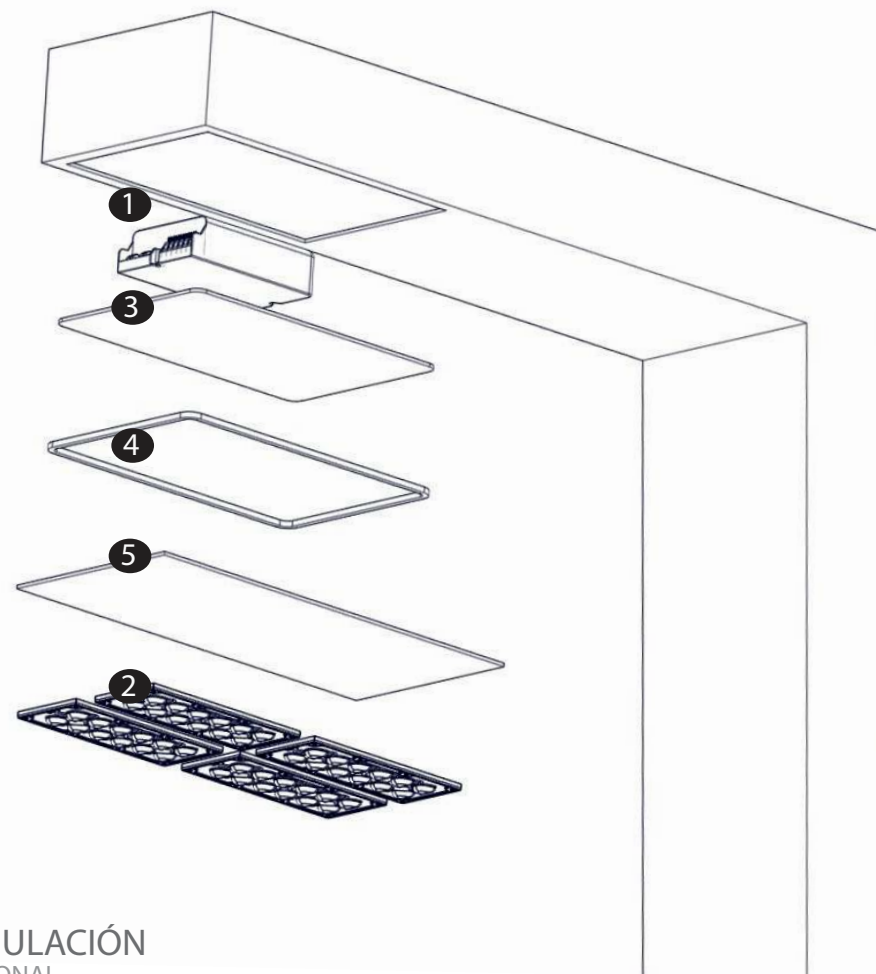

UBICACIÓN

REFERENCIAL APROXIMADO PARA CADA ALTURA Y VÍA

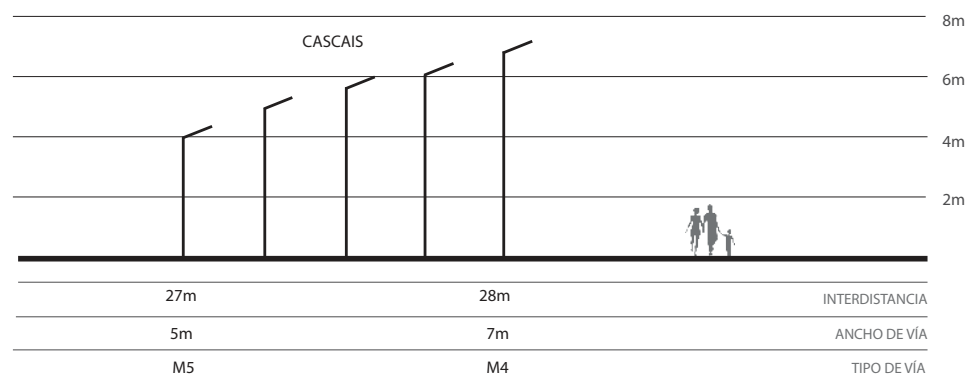

REGULACIÓN OPCIONAL

Sensores



Sensor crepuscular y de presencia basado en la tecnología por infrarrojos que determina el cambio de fuentes de calor, o bien, y detectores de movimiento basados en la diferencia de frecuencias.

Panel táctil

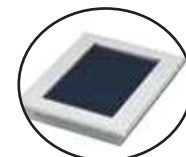

El panel táctil de tridonic permite controlar de forma manual grupos de luminarias y escenas luminosas mediante una sencilla interfaz.

Programador



Control automático con la **función chronostep** que calcula el encendido y el apagado de las luminarias en los últimos 3 días.

Control remoto



Posibilita un control inalámbrico a través de una tableta o Smartphone mediante router WIFI estándar.

BOMBILLA BULCO



Casquillo E27 ó E40.

- **IP65.**
- **Led LG G4 de alta eficiencia, hasta 140 lm/w**
- **Clase II.**
- **Vida útil > 50.000 h.**
- **Aluminio de aviación 6063.**
- **Factor de potencia > 0,95.**
- **Rango de voltage 100- 277 V AC.**
- **Bajo demanda entre 3000K y 6000K.**
- **Driver integrado.**
- **Ángulo de apertura 360 °.**
- **Casquillo E27 ó E40.**
- **Diseño pensado para facilitar la transmisión térmica**
- **Led y driver separados para facilitar el mantenimiento.**
- **Protección de la base para el envío.**
- **Alto rango de temperaturas -40 °C hasta 60 °C.**
- **Protección contra sobretensiones de 10kV.**

VENTAJAS

- Óptimas condiciones térmicas
- Aluminio de aviación 6063
- Alto rango de temperaturas -40°C a 60°C
- Agujeros estancos diseñados para facilitar la transmisión térmica
- Led driver de alta eficiencia
- Hasta 140 lm/W
- Protección frente a descargas de hasta 4kV
- Óptimas condiciones térmicas
- Aluminio de aviación 6063

MODELO	L (mm)	POTENCIA (W)	FLUJO LUMINOSO REAL (Lm)	RENDIMIENTO POR LUMINARIA (Lm/W)
BULCO POWER I	228	36	4.860	140
BULCO POWER II	258	45	6.075	140
BULCO POWER III	258	54	7.290	140

CONSULTAR PLAZO DE GARANTÍA EXTENSIBLE



GAMA VILLESE



DIMENSIONES

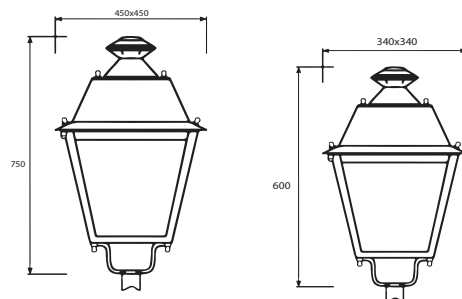

- Tipo de protección óptica IP65.
- IK10 en módulo led.
- Clase II.
- Protección contra sobretensiones de 10kV.
- Disponible en cualquier color de la gama RAL.
- Bajo demanda: CRI 90.
- Bajo demanda entre 3000K y 6000K.
- Posibilidad de regulación y telegestión.
- Conector IP68.
- Corte por laser al tamaño y forma requerido.
- Constant light output function (CLO).

DISPONIBLES CON SOPORTE COMPLETO O SOLO CAMBIO DE LA TECNOLOGÍA ACTUAL POR RETROFIT

CARACTERÍSTICAS

MODELO	Nº LED	INTENSIDAD (mA)	POTENCIA REAL (W)*	FLUJO LUMINOSO REAL (Lm)	RENDIMIENTO POR LUMINARIA (Lm/W)
VILLESE I	12	500 700	19.975 28.35	2.681 3.530	134,2 124,5
VILLESE II	24	500 700	40 55	5.368 6.848	134,2 124,5
VILLESE III	36	500 700	59 81	7.918 10.085	134,2 124,5
VILLESE IV	48	500 700	80 110	10.736 13.695	134,2 124,5

*Incluye las pérdidas producidas por el driver

CONSULTAR PLAZO DE GARANTÍA EXTENSIBLE



GAMA FERESE



DIMENSIONES

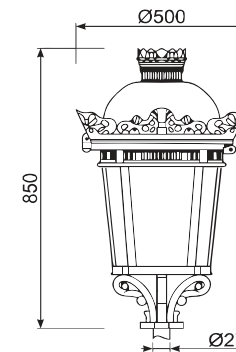

- Tipo de protección óptica IP65.
- IK10 en módulo led.
- Clase II.
- Protección contra sobretensiones de 10kV.
- Bajo demanda: CRI 90.
- Bajo demanda entre 3000K y 6000K.
- Posibilidad de regulación y telegestión.
- Conector IP68.
- Corte por laser al tamaño y forma requerido.
- Constant light output function (CLO).

CARACTERÍSTICAS

MODELO	Nº LED	INTENSIDAD (mA)	POTENCIA REAL (W)*	FLUJO LUMINOSO REAL (Lm)	RENDIMIENTO POR LUMINARIA (Lm/W)
FERESE I	12	500 700	19.975 28.35	2.681 3.530	134,2 124,5
FERESE II	24	500 700	40 55	5.368 6.848	134,2 124,5
FERESE III	36	500 700	59 81	7.918 10.085	134,2 124,5
FERESE IV	48	500 700	80 110	10.736 13.695	134,2 124,5

*Incluye las pérdidas producidas por el driver

CONSULTAR PLAZO DE GARANTÍA EXTENSIBLE





GAMA INDUSTRIAL

GAMA INDUSTRIAL



GAMA VIAL	3
GAMA ESE	4
GAMA MYA	6
GAMA MINNI	7
GAMA CASCAIS	8
BOMBILLA BULCO	10
GAMA FERESE	11

GAMA INDUSTRIAL	13
GAMA ESI	14

GAMA TUBOS	17
TUBOS EC	18
TUBOS POWER	18
TUBOS POWERFULL	19
PANTALLA ESTANCA	19

GAMA BALIZAS	21
BALIZA MARINOX	22
BALIZA MARINOX DUO	22
BALIZA MARINOX L90	22
BALIZA POWER	23

GAMA OFICINAS	25
PANTALLA LINEAL	26
DOWNLIGHT POWER	26

RETROFIT	28
GAMA SFIT	29
GAMA GASOLINERAS	29

GAMA ESI



- Tipo de **protección óptica IP67**.
- Cuerpo de **aluminio extruido**, acabado **anodizado**.
- **IK10**.
- **Clase II**.
- Tapas disponibles en **cualquier color de la gama RAL bajo pedido**.
- Temperatura de color standard **4000K**.
- Bajo demanda entre **3000K y 6000K**.
- Dimensiones (Lx255x95) **.
- Disponibilidad de **sensores crepuscular y/o presencia**.
- **Diversas posibilidades de montaje**.
- Temperatura de funcionamiento, desde **-35 ° C hasta 55 ° C**.
- **Constant light output function (CLO)**.
- **Programador, control automático y control remoto. Opcional**.

DISPONIBILIDAD CON TENSIÓN Vdc 24 V

TIPOS DE SOPORTE SUSPENDIDA

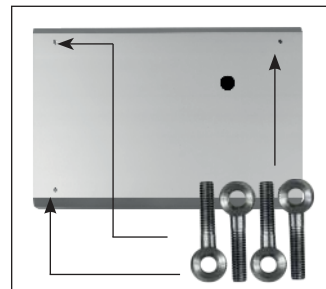

ANCLADA



ÓPTICAS DISPONIBLES LENTE 60°

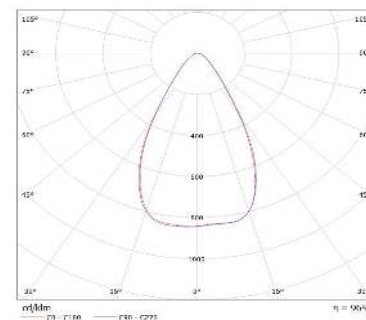

LENTE 100°

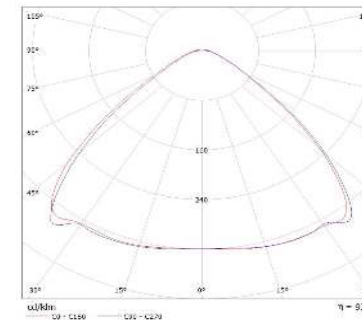

ESTANTERÍAS

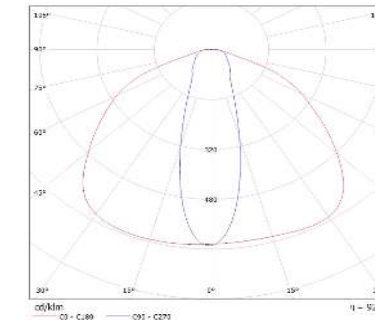

Más ópticas disponibles. Se utilizará la más adecuada a cada proyecto.

CARACTERÍSTICAS

MODELO	NºLED	PESO (Kg)	LONGITUD (mm)	INTENSIDAD (mA)	POTENCIA (W)*	FLUJO LUMINOSO REAL (Lm)	RENDIMIENTO POR LUMINARIA (Lm/W)
ESI I	12	3,82	250	500 700	19.975 28.35	2.681 3.530	134,2 124,5
ESI II	24	3,83	250	500 700	40 55	5.368 6.848	134,2 124,5
ESI III	36	4,30	300	500 700	59 81	7.918 10.085	134,2 124,5
ESI IV	48	5,50	400	500 700	80 110	10.736 13.695	134,2 124,5
ESI V	60	6,67	442	500 700	98 135	13.034 16.808	134,2 124,5
ESI VI	72	7,10	520	500 700	117 163	15.561 20.294	134,2 124,5
ESI VIII	96	9,05	675	700	215	26.768	124,5
ESI XVI**	192			700	430	53.536	124,5

* Incluidas las pérdidas producidas por el driver

**Medidas ESE XVI 675x510x95

POSIBILIDAD DE MODIFICAR EL NÚMERO DE MÓDULOS LED BAJO PEDIDO

CONSULTAR PLAZO DE GARANTÍA EXTENSIBLE



COMPONENTES

Máxima calidad en cada detalle



1 Driver diseñado y fabricado por **Tridonic**. Voltaje de entrada **198-264V AC**. Corriente de salida constante hasta **1050 mA**. Configuración y regulación flexible a través de **DALI, ready2mains, U6Me2 y I-select2**. Protección contra **cortocircuito, circuito abierto, sobretensiones y sobrecalentamientos**, que incorporan un sistema de **Protección Térmico** que apaga la luminaria si se alcanza una temperatura crítica determinada (100 C °). Incluye **protección contra sobretensiones de hasta 10 kV. Constant Light Output Function (CLO)**.

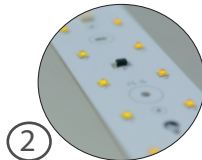

2 Módulos de 12 led **diseñados y fabricados en España**. Disponen de un **conector rápido para su fácil montaje y reposición**. Eficiencia del módulo de hasta **185 lm/W**. **Protegidos contra corrientes electrostáticas**. El sistema óptico está certificado con **IP67**. Los niveles de luz de las luminarias se pueden personalizar variando la cantidad de módulos led o adaptando el rendimiento al ajustar la intensidad de corriente al valor deseado.

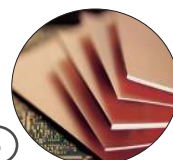

3 Soporte de la fuente de alimentación en **FR4**, sintetizada a partir de una **fibra de vidrio** impregnada a altas temperaturas y presión, con **resina epoxi**. Este material aislante presenta una excelente resistencia mecánica y dieléctrica especial para ambientes **húmedos y/o agresivos**.



4 Junta de **EPDM** flexible, diseñada para asegurar la **estanqueidad** y unas condiciones **óptimas** dentro de la luminaria.

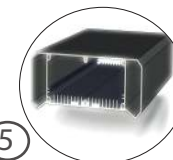

5 Perfil de **aluminio extruido anodizado** diseñado para mejorar la gestión térmica.



6 Compensador de presión estanco **IP68** para **evitar la condensación** en el interior de la luminaria.

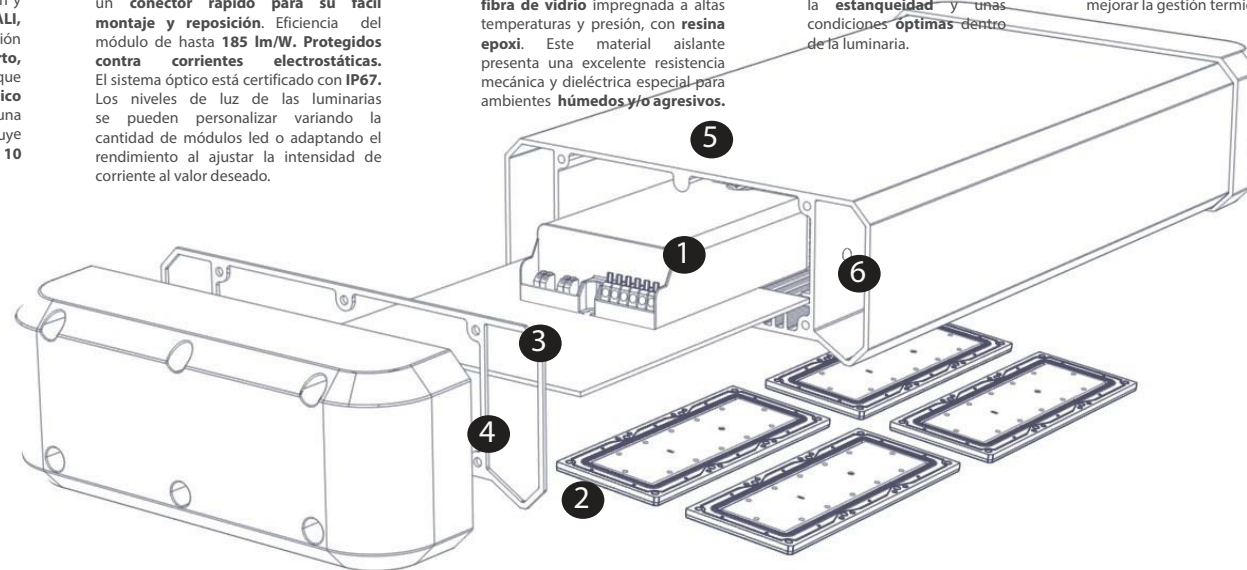

UBICACIÓN

REFERENCIAL PARA CADA MODELO Y POTENCIA

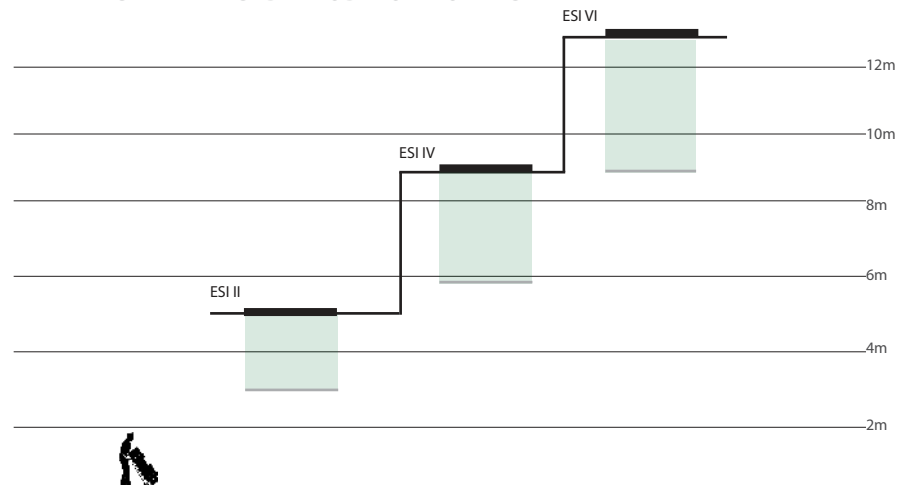

REGULACIÓN

OPCIONAL

Sensores



Sensor crepuscular y de presencia basado en la tecnología por infrarrojos que determina el cambio de fuentes de calor, o bien, detectores de movimiento basados en la diferencia de frecuencias.

Panel táctil

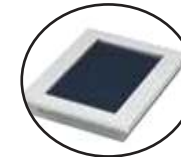

El panel táctil de Tridonic permite controlar de forma manual grupos de luminarias y escenas luminosas mediante una sencilla interfaz.

Programador



Control automático con la **función chronostep** que calcula el encendido y el apagado de las luminarias en los últimos 3 días.

Control remoto



Posibilita un control inalámbrico a través de una tableta o smartphone, mediante router WIFI estándar.



GAMA TUBOS

GAMA TUBOS

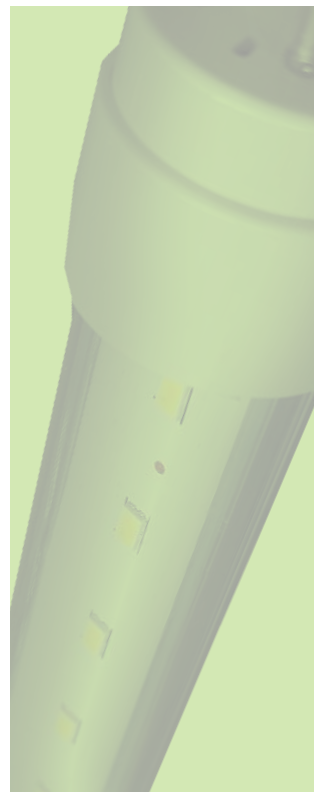
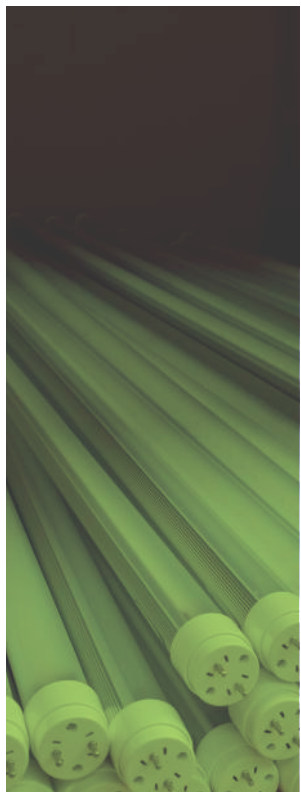

GAMA VIAL	3
GAMA ESE	4
GAMA MYA	6
GAMA MINNI	7
GAMA CASCAIS	8
BOMBILLA BULCO	10
GAMA FERESE	11

GAMA INDUSTRIAL	13
GAMA ESI	14

GAMA TUBOS	17
TUBOS EC	18
TUBOS POWER	18
TUBOS POWERFULL	19
PANTALLA ESTANCA	19

GAMA BALIZAS	21
BALIZA MARINOX	22
BALIZA MARINOX DUO	22
BALIZA MARINOX L90	22
BALIZA POWER	23

GAMA OFICINAS	25
PANTALLA LINEAL	26
DOWNLIGHT POWER	26

RETROFIT	28
GAMA SFIT	29
GAMA GASOLINERAS	29

TUBOS EC

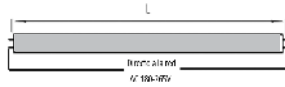

- IP 20.
- Clase II.
- Vida útil > 50.000 h.
- Factor de potencia > 0,95.
- Rango de tensión 185-265 VAC.
- Disponible en 3000K, 4000K y 6000K.
- Rango de Tª entre -20 ° C y 45 ° C.
- Driver **integrado**.
- Difusor disponible en opal y satinado.
- Casquillo giratorio G13 de 360 °.

CERTIFICADOS

EN 60598-1:2008 +A11:2009
EN 62493:2010
EN 61347-1:2008+A1:2011 +A2:2013
EN 61347-2-13:2016
EN 62471:2008
EN 62031:2008 +A1:2013

MODELO	ÁNGULO DE APERTURA (°)	POTENCIA (W)	FLUJO LUMINOSO REAL (Lm)	RENDIMIENTO POR LUMINARIA (Lm/W)
T8 EC 60	120	9	855	95
T8 EC 120	120	18	1.710	95
T8 EC 150	120	23	2.185	95
T8 EC 60 OPAL	160	9	720	80
T8 EC 120 OPAL	160	18	1.440	80
T8 EC 150 OPAL	160	23	1.840	80

TUBOS POWER

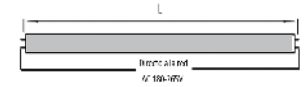

- IP 20.
- Clase II.
- Vida útil > 50.000 h.
- Factor de potencia > 0,95.
- Rango de voltage 185-265 VAC.
- Disponible en 5000K.
- Bajo demanda entre 3000K y 6000K.
- Rango de Tª entre -20 ° C y 45 ° C.
- Driver **integrado**.
- Difusor disponible en opal, satinado y transparente.
- Casquillo giratorio G13 de 360°.

CERTIFICADOS

EN 60598-1:2008 +A11:2009
EN 62493:2010
EN 61347-1:2008+A1:2011 +A2:2013
EN 61347-2-13:2016
EN 62471:2008
EN 62031:2008 +A1:2013

MODELO V1	ÁNGULO DE APERTURA (°)	POTENCIA (W)	FLUJO LUMINOSO REAL (Lm)	RENDIMIENTO POR LUMINARIA (Lm/W)
T8 POWER 60-V1	120	8	1.040	130
T8 POWER 90-V1	120	11	1.430	130
T8 POWER 120-V1	120	16	2080	130
T8 POWER 150-V1	120	20	2.600	130
T8 POWER 60-SAT-V1	140	8	920	115
T8 POWER 90-SAT-V1	140	11	1.265	115
T8 POWER 120-SAT-V1	140	16	1.840	115
T8 POWER 150-SAT-V1	140	20	2.300	115

T8 POWER 60 OPAL -V1	160	8	800	100
T8 POWER 90 OPAL-V1	160	11	1.100	100
T8 POWER 120 OPAL-V1	160	16	1.600	100
T8 POWER 150 OPAL-V1	160	20	2.000	100

MODELO V2	ÁNGULO DE APERTURA (°)	POTENCIA (W)	FLUJO LUMINOSO REAL (Lm)	RENDIMIENTO POR LUMINARIA (Lm/W)
T8 POWER 60-V2	120	12	1.560	130
T8 POWER 90-V2	120	18	2.340	130
T8 POWER 120-V2	120	24	3.120	130
T8 POWER 150-V2	120	30	3.900	130
T8 POWER 60-SAT-V2	140	12	1.380	115
T8 POWER 90-SAT-V2	140	18	2.070	115
T8 POWER 120-SAT-V2	140	24	2.760	115
T8 POWER 150-SAT-V2	140	30	3.450	115

T8 POWER 60 OPAL -V2	160	12	1.200	100
T8 POWER 90 OPAL-V2	160	18	1.800	100
T8 POWER 120 OPAL-V2	160	24	2.400	100
T8 POWER 150 OPAL-V2	160	30	3.000	100

VERSIÓN V1 DISPONIBLE PARA AMBIENTES EXTREMOS:

- Vida útil > 100.000 h.
- Rango de Tª entre - 40 °C a 70 °C.
- Garantía de hasta 8 años.

CONSULTAR PLAZO DE GARANTÍA EXTENSIBLE



CONSULTAR PLAZO DE GARANTÍA EXTENSIBLE

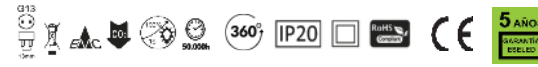

TUBOS POWERFULL

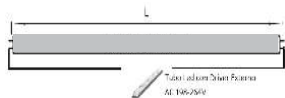

- IP 20.
- Clase II.
- Vida útil > 50.000 h.
- Factor de potencia > 0,95.
- Rango de voltage 198-264 VAC.
- Disponible en 5000K.
- Bajo demanda entre 3000K y 6000 K.
- Rango de Tª entre -25 °C y 55 °C.
- Driver externo.
- Difusor disponible en opal, satinado y transparente.
- Casquillo giratorio G13 de 360°.

CERTIFICADOS

EN 60598-1:2008 +A11:2009
EN 62493:2010
EN 61347-1:2008+A1:2011 +A2:2013
EN 61347-2-13:2016
EN 62471:2008
EN 62031:2008 +A1:2013

PANTALLA ESTANCA



- Configurable con los distintos tipos de tubos .
- Tubos leds incorporados.
- Fácil instalación.
- Compatible con kits de emergencia.
- Posibilidad de incorporar sensor de presencia.
- Difusor en policarbonato.

CERTIFICADOS

EN 60598-1:2008 +A11:2009
EN 62493:2010
EN 61347-1:2008+A1:2011 +A2:2013
EN 61347-2-13:2016
EN 62471:2008
EN 62031:2008 +A1:2013

KIT DE EMERGENCIA OPCIONAL

CERTIFICADOS KIT

EN 62031
EN 55015
EN 6100-3-2
EN 6147

- Alimentación de red 220-240V 50/60Hz
- Corriente de entrada: 40 mA
- Potencia de entrada 4W.
- Control automático inteligente de carga de batería: 100mA
- Corriente de carga de batería: 100mA
- Tiempo de recarga de batería: 24h
- Funcionamiento en modo permanente o no permanente
- Led verde indicador de carga de batería
- Tensión de salida: 160V DC
- Corriente de salida: 3 - 20W
- Batería de Ni-Cd de 12V-2, 0 Ah
- Autonomía > 1h
- Protección contra descarga profunda de la batería
- Aparato de clase I
- Temperatura ambiente de funcionamiento 0-50 °C
- Máxima temperatura de la carcasa: 70°C
- Test de verificación de funcionamiento en emergencia por pulsador de test
- Distancia máxima a la lámpara LED: 2m.
- Diseño compacto
- Dimensiones 160x38x28mm
- Distancia de los taladros anclaje 150 mm

Tabla referencial para configuración con tubos POWER V1

MODELO	Nº LEDS	POTENCIA (W)	FLUJO LUMINOSO REAL (Lm)	RENDIMIENTO POR LUMINARIA (Lm/W)
PANTALLA ESTANCA 60	28	8	1.040	130
PANTALLA ESTANCA 90	44	11	1.430	130
PANTALLA ESTANCA 120	56	16	2.080	130
PANTALLA ESTANCA 150	72	20	2.600	130
PANTALLA ESTANCA 2x60	56	16	2.080	130
PANTALLA ESTANCA 2x90	88	22	2.860	130
PANTALLA ESTANCA 2x120	112	32	4.160	130
PANTALLA ESTANCA 2x150	144	40	5.200	130

MODELO	ÁNGULO DE APERTURA (°)	POTENCIA (W)	FLUJO LUMINOSO REAL (Lm)	RENDIMIENTO POR LUMINARIA (Lm/W)
T8 POWERFULL 60	120	9-18	1.215-2.430	135
T8 POWERFULL 90	120	9.2-27	1.242-3.645	135
T8 POWERFULL 120	120	11-34	1.485-4.590	135
T8 POWERFULL 150	120	13-42	1.755-5.670	135
T8 POWERFULL 60-SAT	140	9-18	1.080-2.160	120
T8 POWERFULL 90-SAT	140	9.2-27	1.104-3.240	120
T8 POWERFULL 120-SAT	140	11-34	1.320-4.080	120
T8 POWERFULL 150-SAT	140	13-42	1.560-5.040	120

T8 POWERFULL 60-OPAL	160	9-18	945-1.890	105
T8 POWERFULL 90-OPAL	160	9.2-27	966-2.835	105
T8 POWERFULL 120-OPAL	160	11-34	1.155-3.570	105
T8 POWERFULL 150-OPAL	160	13-42	1.365-4.410	105

DISPONIBLE EN VERSIÓN PARA AMBIENTES EXTREMOS:

- Opcional regulable.
- Vida útil de hasta 100.000 h.
- Rango de Tª entre -40 °C a 70 °C.
- Garantía de hasta 8 años.

CONSULTAR PLAZO DE GARANTÍA EXTENSIBLE

CONSULTAR PLAZO DE GARANTÍA EXTENSIBLE





GAMA BALIZAS

GAMA BALIZAS

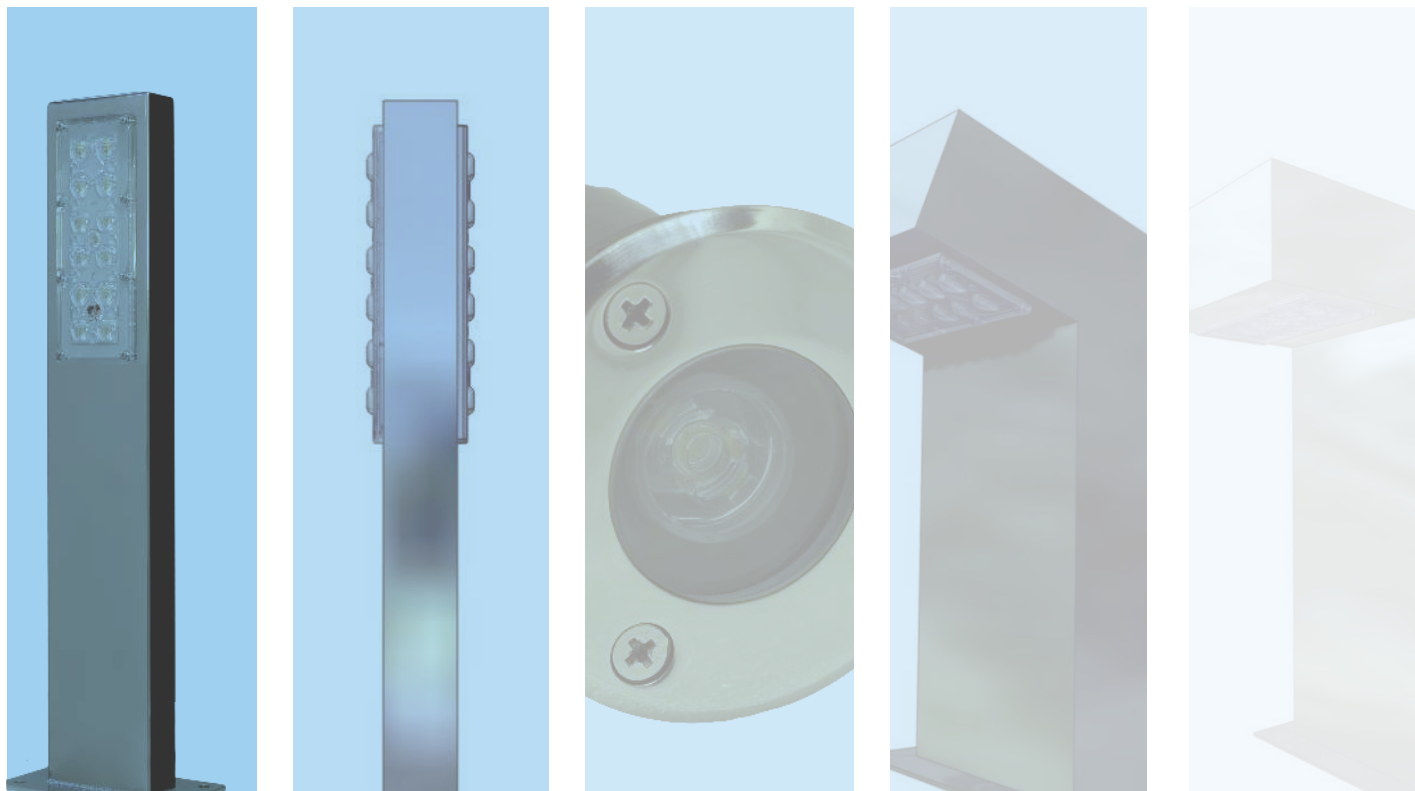

GAMA VIAL 3

GAMA ESE 4

GAMA MYA 6

GAMA MINNI 7

GAMA CASCAIS 8

BOMBILLA BULCO 10

GAMA FERESE 11

GAMA INDUSTRIAL 13

GAMA ESI 14

GAMA TUBOS 17

TUBOS EC 18

TUBOS POWER 18

TUBOS POWERFULL 19

PANTALLA ESTANCA 19

GAMA BALIZAS 21

BALIZA MARINOX 22

BALIZA MARINOX DUO 22

BALIZA MARINOX L90 22

BALIZA POWER 23

GAMA OFICINAS 25

PANTALLA LINEAL 26

DOWNLIGHT POWER 26

RETROFIT 28

GAMA SFIT 29

GAMA GASOLINERAS 29

BALIZA MARINOX



MODELO	L (mm)	I (mA)	POTENCIA (W)	FLUJO LUMINOSO REAL (Lm)	RENDIMIENTO POR LUMINARIA (Lm/W)
MARINOX	490	390	14	2.016	144

- Tipo de protección óptica **IP67**.
- Baliza de **acero inoxidable 316**.
- IK10** en módulo led.
- Clase II**.
- SELV**.
- Bajo demanda: **CRI 90**.
- Bajo demanda entre **3000K y 6000K**.
- Posibilidad de regulación**.
- Conector **IP68**.
- Constant light output function (CLO)**.
- Dimensiones **Lx200mmx100mm**.

CONSULTAR PLAZO DE GARANTÍA EXTENSIBLE



BALIZA MARINOX DUO



MODELO	L (mm)	I (mA)	POTENCIA (W)	FLUJO LUMINOSO REAL (Lm)	RENDIMIENTO POR LUMINARIA (Lm/W)
MARINOX DUO	490	390	28	4.032	144

- Tipo de protección óptica **IP67**.
- Baliza de **acero inoxidable 316**.
- IK10** en módulo led.
- Clase II**.
- SELV**.
- Bajo demanda: **CRI 90**.
- Bajo demanda entre **3000K y 6000K**.
- Posibilidad de regulación**.
- Conector **IP68**.
- Constant light output function (CLO)**.
- Dimensiones **Lx200mmx100mm**.

CONSULTAR PLAZO DE GARANTÍA EXTENSIBLE



BALIZA MARINOX L90



MODELO	L (mm)	I (mA)	POTENCIA (W)	FLUJO LUMINOSO REAL (Lm)	RENDIMIENTO POR LUMINARIA (Lm/W)
MARINOX L901	300	390	14	2.016	144
MARINOX L902	500	390	14	2.016	144

- Tipo de protección óptica **IP67**.
- Baliza de **acero inoxidable 316**.
- IK10** en módulo led.
- Clase II**.
- SELV**.
- Bajo demanda: **CRI 90**.
- Bajo demanda entre **3000K y 6000K**.
- Posibilidad de regulación**.
- Conector **IP68**.
- Constant light output function (CLO)**.
- Dimensiones **Lx200mmx100mm**.

CONSULTAR PLAZO DE GARANTÍA EXTENSIBLE



BALIZA POWER



DIMENSIONES

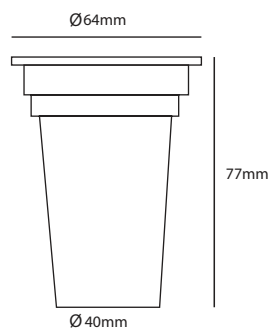

MODELO	Ø (mm)	POTENCIA (W)	FLUJO LUMINOSO REAL (Lm)	RENDIMIENTO POR LUMINARIA (Lm/W)
POWER	64	1	90	90

- Tipo de protección **IP67**.
- Baliza **empotrable de acero inoxidable 316**.
- IK08**.
- Clase II**.
- Apertura de la luz **15°**.
- CRI 80**.
- Temperatura de color **3000K**.
- No compatible** con otras lentes.
- Diámetro de 64 mm**.

CONSULTAR PLAZO DE GARANTÍA EXTENSIBLE



LENTES COMPATIBLES (GAMA MARINOX)

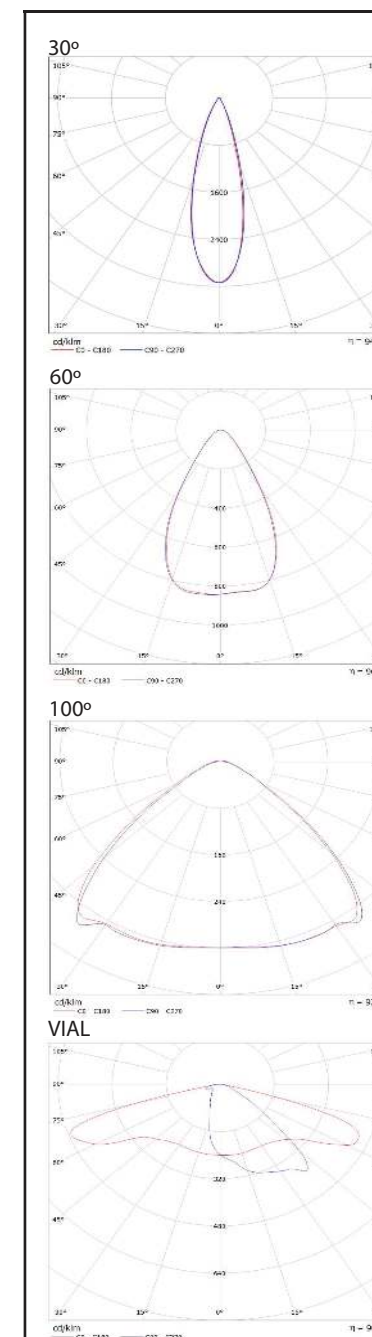



GAMA OFICINAS

GAMA OFICINA



GAMA VIAL	3
GAMA ESE	4
GAMA MYA	6
GAMA MINNI	7
GAMA CASCAIS	8
BOMBILLA BULCO	10
GAMA FERESE	11

GAMA INDUSTRIAL	13
GAMA ESI	14

GAMA TUBOS	17
TUBOS EC	18
TUBOS POWER	18
TUBOS POWERFULL	19
PANTALLA ESTANCA	19

GAMA BALIZAS	21
BALIZA MARINOX	22
BALIZA MARINOX DUO	22
BALIZA MARINOX L90	22
BALIZA POWER	23

GAMA OFICINAS	25
PANTALLA LINEAL	26
DOWNLIGHT POWER	26

RETROFIT	28
GAMA SFIT	29
GAMA GASOLINERAS	29

PANTALLA LINEAL POWERFULL ESTRECHA

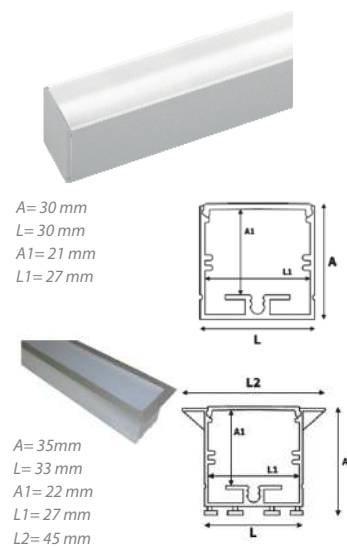

ANCHA

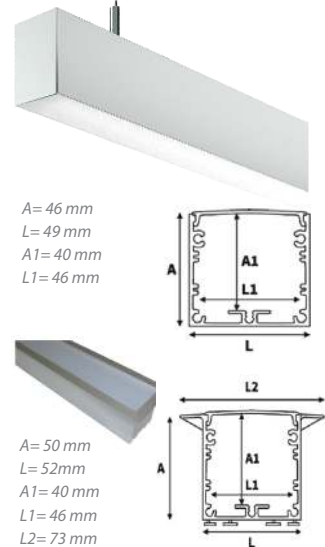

- IP20.
- Clase II.
- Vida útil > 50.000 h.
- Factor de potencia > 0,95.
- Rango de voltage 198 -264V AC.
- Color aluminio.
- Bajo demanda entre 3000 y 6000 K.
- Driver externo.

MODELO	L (cm)	ÁNGULO DE APERTURA	POTENCIA (W)	FLUJO LUMINOSO REAL (Lm)	EFICACIA (Lm/W)
PANTALLA LINEAL 56	56	160	14	1.890	135
PANTALLA LINEAL 111	111	160	24	3.240	135
PANTALLA LINEAL 142	142	160	30	4.050	135
PANTALLA L. 142-doble	142	160	60	8.100	135
PANTALLA LINEAL 278	278	160	72	9.720	135

CONSULTAR PLAZO DE GARANTÍA EXTENSIBLE



DOWNLIGHT POWER

- IP 20.
- Clase II.
- Led Samsung.
- Conector rápido.
- Factor de potencia > 0,98.
- Rango de voltage: 180 - 265 VAC.
- Temperatura de color estandar 4000K.
- Bajo demanda entre 3000 y 6000K.
- Driver externo.
- Disipador de aluminio.
- Acabado opal.
- Aros intercambiables.
- Adaptable a cualquier medida de corte.
- Aro lacado color blanco o plateado.



COMPLETAMENTE AJUSTABLE



MODELO	ÁNGULO DE APERTURA	POTENCIA (W)	FLUJO LUMINOSO REAL (Lm)	RENDIMIENTO POR LUMINARIA (Lm/W)
DOWN18D190	140	18	2.160	120
DOWN18D230	140	18	2.160	120
DOWN18D285	140	18	2.160	120
DOWN30D190	140	30	3.600	120
DOWN30D230	140	30	3.600	120
DOWN30D285	140	30	3.600	120

CONSULTAR PLAZO DE GARANTÍA EXTENSIBLE





GAMA RETROFIT

RETROFIT

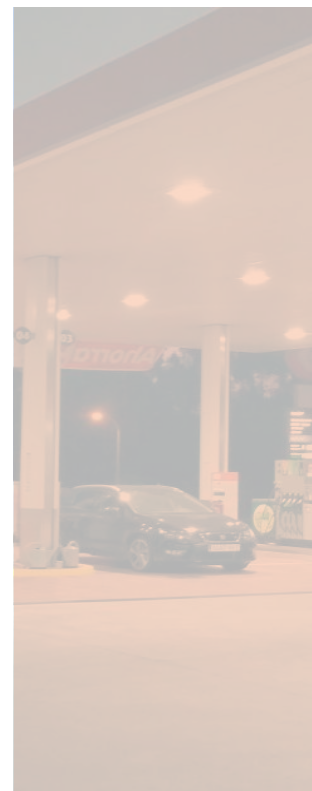

GAMA VIAL	3
GAMA ESE	4
GAMA MYA	6
GAMA MINNI	7
GAMA CASCAIS	8
BOMBILLA BULCO	10
GAMA FERESE	11

GAMA INDUSTRIAL	13
GAMA ESI	14

GAMA TUBOS	17
TUBOS EC	18
TUBOS POWER	18
TUBOS POWERFULL	19
PANTALLA ESTANCA	19

GAMA BALIZAS	21
BALIZA MARINOX	22
BALIZA MARINOX DUO	22
BALIZA MARINOX L90	22
BALIZA POWER	23

GAMA OFICINAS	25
PANTALLA LINEAL	26
DOWNLIGHT POWER	26

RETROFIT	28
GAMA SFIT	29
GAMA GASOLINERAS	29

GAMA SFIT

CARACTERÍSTICAS

- Adaptables a casi **cualquier** tipo de instalación previa.
- Leds con una eficiencia de hasta **170 Lumen/W.**
- Parte óptica estanca **IP67.**
- Protección módulo led hasta **IK10.**
- Múltiples distribuciones fotométricas gracias a las **combinaciones de las ópticas.**
- Protección contra **sobrecargas de 10KV.**
- **Clase II** de aislamiento eléctrico.
- Voltaje de salida **SELV**, que garantiza la seguridad independientemente de las instalaciones.
- Eficiencia final del módulo, contando las pérdidas producidas por los drivers hasta **130 Lumen/W.**
- Placas fabricadas en **aluminio anodizado o lacado** en cualquier color de la gama RAL.
- Ajustable a **diferentes tamaños y medidas mediante corte por láser.**
- Pueden incorporar sensores de **luz y/o presencia** que optimizan todavía más el gasto energético, e incrementan la vida útil de las luminarias.

DIMENSIONES

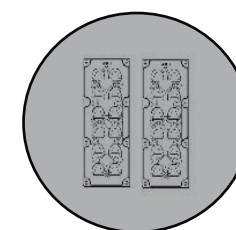
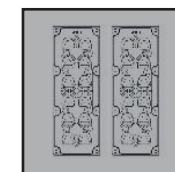
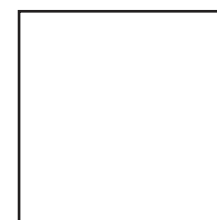
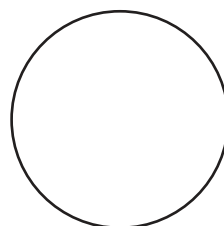

DIMENSIONES AJUSTABLES A CUALQUIER TAMAÑO MEDIANTE CORTE POR LASER

APLICACIONES

- *Iluminación urbana* Adaptable a farolas ornamentales, Fernandinas, Villa...
- *Iluminación interior / exterior* Gasolineras, naves industriales, almacenes, fábricas, hangares, polideportivos... etc.
- *Proyectores.*

GAMA GASOLINERAS

REPLAZO DE TECNOLOGÍAS ANTIGUAS MODIFICANDO **SOLO** LO NECESARIO

Sistema de iluminación idóneo para casos en los que se busca un correcto equilibrio entre los beneficios que aportan las nuevas tecnologías en el campo de la iluminación y el aprovechamiento de los recursos previos, obteniendo un ahorro considerable en su implantación.

MODELO	INTENSIDAD (mA)		POTENCIA (W)*		FLUJO LUMINOSO REAL (Lm)		RENDIMIENTO POR LUMINARIA (Lm/W)	
SFIT I	500	700	19.975	28,35	2.681	3.530	134,2	124,5
SFIT II	500	700	40	55	5.368	6.848	134,2	124,5
SFIT III	500	700	59	81	7.918	10.085	134,2	124,5
SFIT IV	500	700	80	110	10.736	13.695	134,2	124,5
SFIT VI	500	700	117	163	15.561	20.294	134,2	124,5

*Incluye las pérdidas producidas por el driver



extrugasa

intaf
ProfMecan

Televes

cash
galicia
AUTOSERVICIO HYBRID

Castrosua

CEPSA

galp energia

REPSOL

Continental
PARKING

GRUPO
Leche Rio S.A.



JEALSA RIANXEIRA



Sincro
Mecánica

GRUPO
SOIL

Frinsa

ISIDRO DE LA CAL

ferrovial

ISOLUX CORSÁN

TECGLASS
DIGITAL GLASS PRINTING BY FENZI GROUP

Nestlé

MARTINEZ
OTERO
CONTRACT

COFRICO
GRUPO

URBALUX

gasNatural
fenosa

dinahosting

carsa

poligal

Iluminación vial
Rotonda y tunel
Conxo, Santiago de Compostela
Galicia, Spain

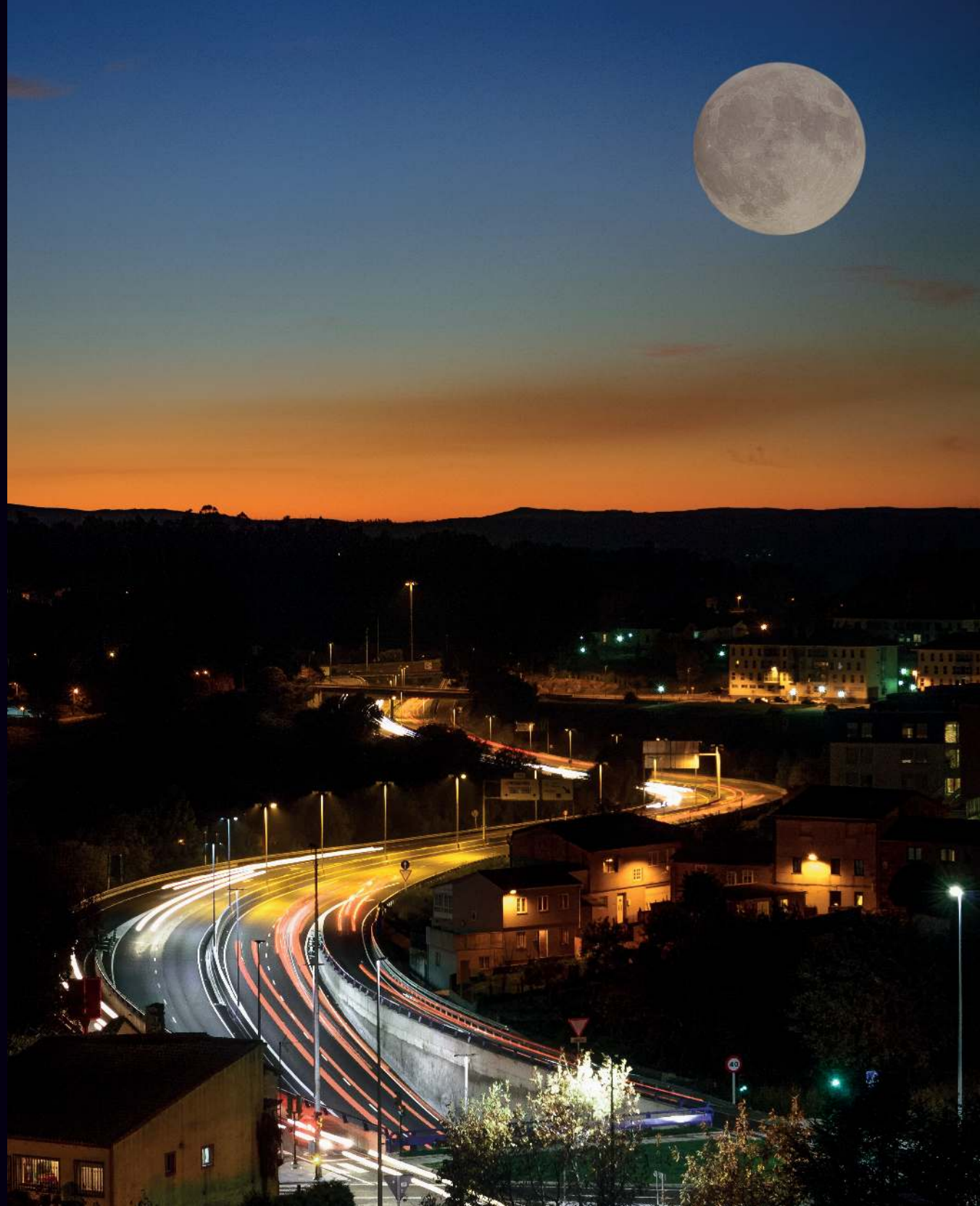

Empresa Certificadora





 Vía Arquímedes 3, Polígono Industrial del Tambre , 15890, Santiago de Compostela, A Coruña, Spain.

 info@eseledconsulting.com

 Telf y Fax: (+34) 981 30 72 33

 www.eseledconsulting.com